

## Allgemeine Technische Daten Zentral-Wechselrichter PVI-CENTRAL-50-DE

### VORZÜGE DES AURORA® CENTRAL

- Flexible Systemarchitektur mit unabhängigen 55kW Blöcken,
- Reduzierter Lärmpegel durch die erhöhte Schaltfrequenz (18kHz)
- Hoher Wirkungsgrad (Euro Wirkungsgrad PVI-CENTRAL-50 94,51%)
- Einfache Wartung durch steckbare, einfach auszutauschende Wechselrichterblöcke
- Die modulare Architektur erlaubt die einfache Erweiterung der Anlage durch Hinzufügen eines steckbaren 55kW Blockes mit minimalem Verkabelungsaufwand (bis zu 330kW in einem Rack)
- Integrierte Stecker, Schutzbeschtaltung und Freischalter für AC und DC
- Einfacher Austausch des defekten Blockes Vorort möglich
- System ist auch verfügbar ohne Niederspannungstrafo für Installationen welche direkt an einen externen Mittelspannungstrafo angeschlossen werden



### Block Diagramm - 55kW

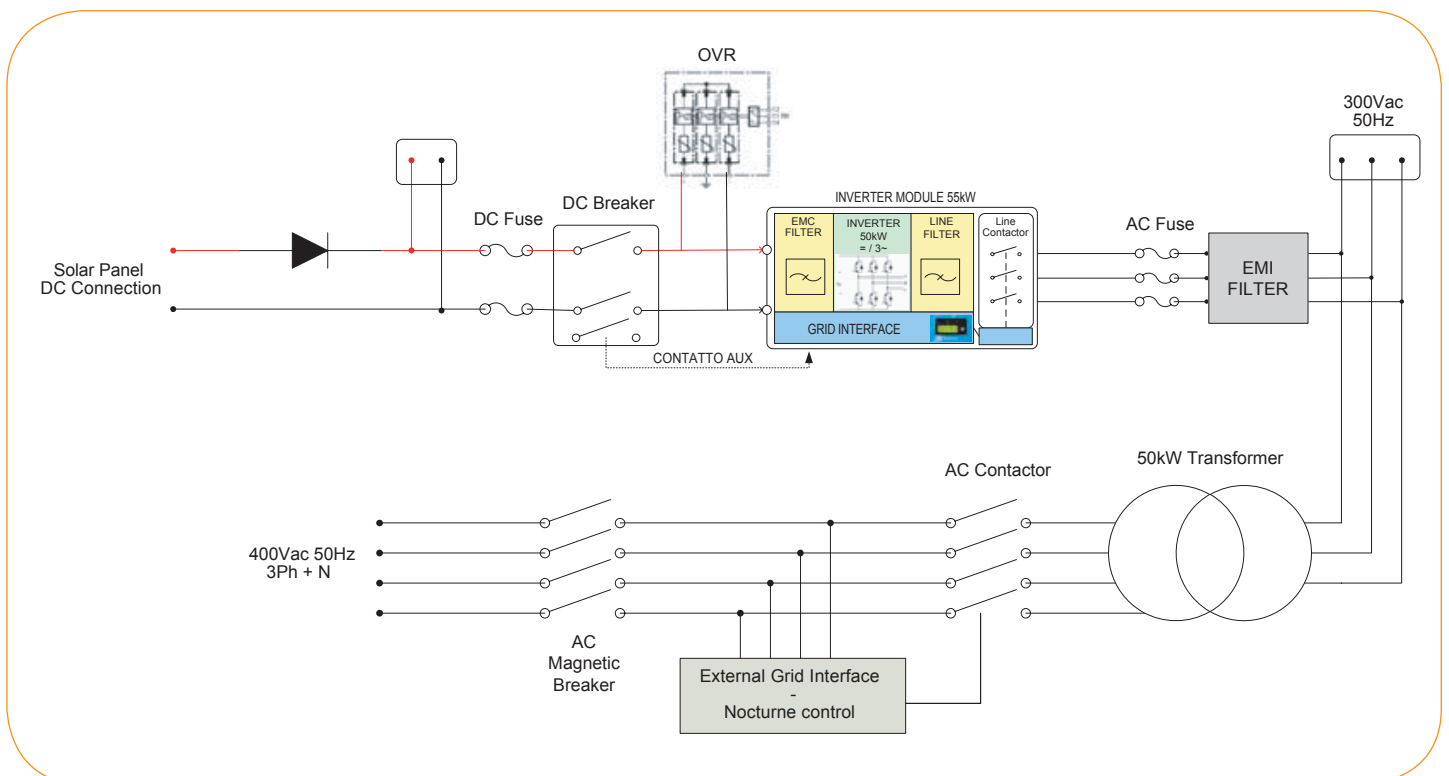

EIGENSCHAFTEN	PVI-CENTRAL-50
<b>EINGANGSPARAMETER</b>	
Empfohlene maximale PV Leistung [kWp]	
Total (master slave Mode)	59
Pro Kanal (multi-master Mode)	
Maximal zulässige Eingangsspannung [Vdc]	900
MPPT Eingangsspannungsbereich [Vdc]	465 - 850 (550 nominal)
Anzahl unabhängiger MPPT	
Multi-master Konfiguration	1
Multi-master/slave Konfiguration	na
Master/slave Konfiguration	1
Gesamter maximaler Eingangsstrom [Adc]	123
Multi-master Konfiguration (jedes Modul)	123
Reflektierte Eingangsripple Spannung	<3%
Anzahl DC Eingänge	1
Maximaler DC Kabelanschluss (beide Pole)	1x120mmq (M10)
<b>STANDARTAUSRÜSTUNG - EINGANG</b>	
Isolationsprüfung	Ja, mit Alarm
Integrierte Schutzbeschaltung DC Seite	
Verpolschutz und Rückstromschutz (jeder Eingang)	Ja, mit Seriedioden
Eingangssicherung (jeder Eingang / an beiden Polen)	125A/1000V
DC Freischalter (jeder Eingang, überwacht)	125A/1000V
Überspannungsschutz (überwacht)	1
<b>AUSGANGSPARAMETER</b>	
Nominale AC Ausgangsleistung, PACnom [bis 50°C, kW]	55
Nominale AC Strom [Arms]	81
AC Ausgangsspannungsbereich [Vrms]	3 x 400 +/-15%
Nominale AC Frequenz [Hz]	50 / 60
Leistungsfaktor [cos φ]	>0.99 (@ Pac nominal)
AC Klirrfaktor [THD%]	< 4% (@ Pac nominal)
Wechselrichter Schaltfrequenz [kHz]	18
Maximaler AC Kabelanschluss (jede Phase)	1x70mmq ( M8 )
<b>STANDARD EQUIPMENT - OUTPUT</b>	
AC Schütz (Nachtabschaltung)	Ja
AC Leistungsschalter (Magnet-thermischer Schalter)	Ja
AC Überspannungsschutz (Leistungsausgang und Hilfeingang)	Ja
<b>UMWANDLUNGSWIRKUNGSGRAD</b>	
Maximaler Wirkungsgrad % (@ Vin nom)	95.50%
Euro Wirkungsgrad % (@ Vin nom)	94.50%
<b>UMGEBUNGSPARAMETER</b>	
Schutzgrad	IP20
Umgebungstemperatur	-10°C...+50°C
Erforderliche Kühlluftmenge	1500m3/h
Relative Feuchtigkeit (nicht kondensierend)	< 95%
Lärmpegel [dBA @ 1mt]	<62
<b>HILFSVERSÖRGUNG</b>	
Externe Hilfsspannung	3x400Vac + N, 50/60Hz
Maximaler Verbrauch im Betrieb	<0.2% of PACnom
Leistungsaufnahme im Nachtbetrieb [W]	<15W
<b>KOMMUNIKATION/BENUTZERSCHNITTSTELLE</b>	
Kommunikationsport (PC / Datalogger)	1 x RS485 (RS485_USR)
Kommunikation - String Combiner Boxen (PVI-STRINGCOMB)	1 x RS485 (RS485_2)
Fernüberwachung (optional)	WEBLOGGER (Ethernet, GPRS)
Benutzerschnittstelle	2-Zeilen Display (an jedem Modul)
<b>MECHANISCHE EIGENSCHAFTEN</b>	
Abmessungen (BxHxT) [mm]	1250 x 1570(*) x 810
(*) Ohne Abluftkanal	
Gesamtgewicht [kg]	800
Gewicht 50kW Modul [kg]	65
<b>ZERTIFIZIERUNGEN</b>	
EMC	*EN 61000-6-2, EN 61000-6-4 ; EN 61000-3-11; EN 61000-3-12
CE Compliance	Yes
Netzanschluss	DK5940 Ed. 2.2, VDEW, RD1663/2000

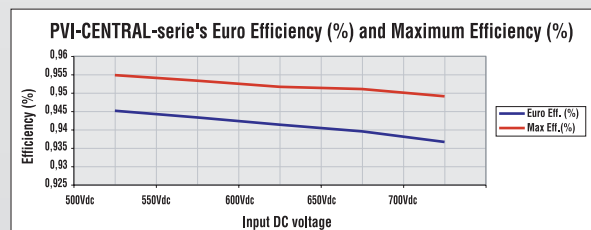
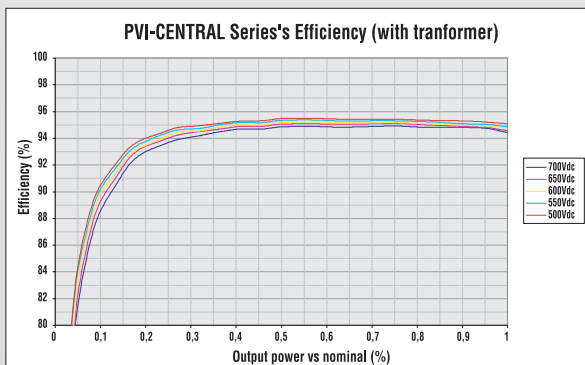

## VERFÜGBARE MODELLE

Artikel Nr.	Beschreibung
PVI-CENTRAL-50	55kW Wechselrichter mit LV Trafo